

DOSI-PLUS PR-5000

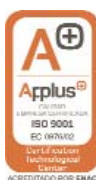

LLEAL S.A.

c/Mollet,53
Pol. Ind. Palou Nord
08400 **GRANOLLERS**
(Barcelona)

Tel. +34 902 37 40 00
Fax +34 902 37 50 00

www.lleal.com
lleal@lleal.com

envasadora volumétrica
automática
semiautomática

ENVASADORA VOLUMÉTRICA

Equipo diseñado para el llenado volumétrico de envases metálicos o de plástico de boca ancha; con líquidos o pastas de baja o media viscosidad, y cierre posterior a presión de sus correspondientes tapas. La aportación del envase y de la tapa es manual.

Todas las partes en contacto con el producto a tratar son de acero inox. AISI-304.

Tolva de alimentación

La tolva de alimentación es de diseño cilíndrico y el fondo ligeramente bombeado. A la boca de descarga central se le acopla una tubuladura adecuada para conducir el producto a envasar a la boquilla de llenado. Está provista también de un nivel de accionamiento que actúa sobre la válvula neumática de entrada del producto.

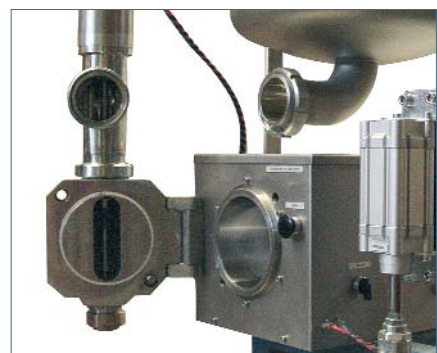

Estación de llenado ST-5000

Es de diseño desmontable para facilitar la limpieza; está conectado con la tolva de alimentación, y provisto de una boquilla de llenado de 50 mm diámetro.

El volumen dosificado se envasa mediante una sola carrera del pistón dosificador. La dosificación máxima por carrera es de 5.000 c.c.

Estación de cierre

El cerrador de tapas actúa a presión con un plato articulado y de accionamiento neumático.

El conjunto está montado a continuación de la estación de llenado.

Bancada soporte

La bancada-soporte está construida con perfiles de acero al carbono i acero inoxidable AISI-304, en la que van instalados la estación de llenado, la estación de cierre, y la mesa para soporte de envases (de altura regulable).

La mesa soporte dispone de:

- guías ajustables para los diferentes diámetros de los envases.
- Ejecución móvil con ruedas.

· Acabado con imprimación y pintura de poliuretano.

· Cadena de traslación (opcional) que posiciona el envase debajo de cada una de las estaciones de la línea (llenado, colocadora de tapas, etc.)

Cuadro Neumático

Incluye un conjunto de botoneras para el control y funcionamiento de las diferentes estaciones.

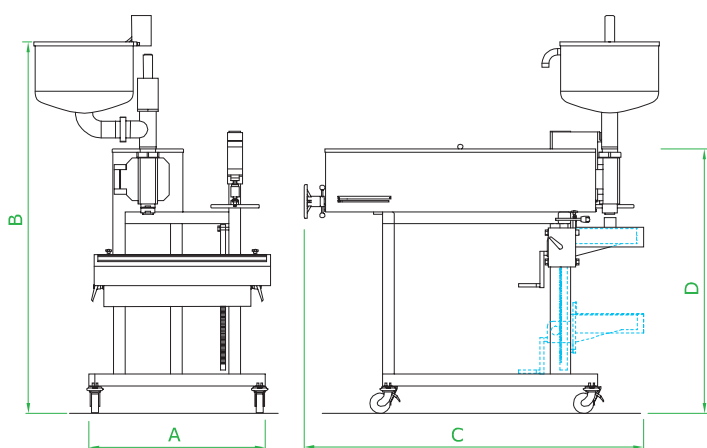

	PR-5000
Rango de dosificación	100 - 1000 c.c. 500 - 5000 c.c.
tipo alimentación	aspiración directa tolva de 40 lts.
Boquilla de llenado	tipo pastas, ejec. desmontable
Cerrador de tapas	opcional
Repetidor de emboladas	programable
Accionamiento	neumático
mesa soporte	regulable
Dimensiones (mm) A x B x C x D	900 x 1895 x 1737 x 1348 mm